

Zubehör und Verbrauchsmaterialien für Kohlenstoff- und Schwefelanalytoren der CS-Serie

HRT-Nr.	Leco®-Nr.	Produktbeschreibung
380-150	194-060	Hex Jam Nut
540-010	502-174/ 183-001	Ascarite 20 – 30 mesh, 500 g (Original)
540-010S	502-174/ 183-001	Laborsorb, Körnung 0,8 – 1,6 mm, 500 g; zur Absorption von Co ₂ , 20 – 30 mesh
550-005	501-008/ 502-294	Wolframgranulat mit Zinn (Laborcel II), 5 lbs. = 2,27 kg. Für extrem schwierig zu verbrennende Materialien
380-020	501-013	Filtertuch WR-12, 10 Stück pro Packung
540-020	501-060	Mangandioxid, 30 cc.
550-035	501-076	Zinngranulat, 20 mesh, 2 lbs. = 908 g
550-040	501-077	Eisenchips, 2 lbs. = 908 g
540-035	501-081	Glaswolle, 1 lb. = 454 g
350-005	501-082	Reinigungsbürste
370-005	501-110	Silikonschlauch, Ø 3/8"; Länge 19", = 50 cm
540-005	501-166	Ascarite II, 8 – 20 mesh, 500 g (Original)
540-070	501-170	Kupferoxid auf seltener Erdenbasis, 50 g
540-015	501-171	Anhydrone (Original), 8 – 20 mesh, 500 g
380-005	501-241	Silikonfett, 100 g
550-055	501-640/ 501-263	Kupfermetall-Verbrennungszuschlag, 3 lbs = 1,362 kg
550-055S	501-640/ 501-263	Kupfermetall-Verbrennungszuschlag, 25 lbs. = 11,35 kg
522-265	501-265	Tiegeltablett
540-110	501-587	Platinisiertes Silicagel, 15 g
310-350	502-023	Einfülltrichter für Chemikalien
550-005A	502-173	Wolframgranulat mit Zinn, 750 g
540-010	520-174/ 183-001	Ascarite 20 – 30 mesh, 500 g (Original)
540-036	502-177	Quarzwolle, fein, 4 – 8 Micron, 1 oz.
310-300	503-031	Glastrichter, dreibeinig
310-005	503-032	Glaslöffel  zum Dosieren
310-320	503-033	Schwefelfalle mit Mangandioxid gefüllt
310-311	507-207	Katalysatorrohr, gefüllt mit PT SI
310-012	507-012	Reduzierstück
310-340	501-010	Staubfalle, komplett
330-015	521-113	Silikondichtung für Verbrennungsrohre
200-345	521-186	Solid State Rectifier
200-185	521-187	Gleichrichterröhre 3 B 28
520-005E	528-018	HF-Keramik Tiegel für Kohlenstoff- und Schwefel-Analyse, 1000 Stück
520-045	528-043	Keramikdeckel mit 10 mm Loch und 4 Noppen, DÜNN, 1000 Stück pro Einheit
200-350	550-047	RF Choke
310-064	601-064	Quarz-Heizrohr, Länge 17" = 432 mm
310-066	601-065	Pyrex-Chemikalienrohr, Länge: 17" = 432 mm
350-063	604-163	Reinigungsbürste, rund
350-271	604-271	Bürste SST für CS-444
350-018	604-518/ 610-735	Reinigungsbürste SS, fein
520-024	605-815	Adapter für Keramikständer 520-026 für CS-Geräte
380-050	770-764	Druckerpapier, 50 g holzfrei, Breite: 88 mm, Länge: 50 m pro Rolle
380-055	770-778	Farbband (schwarz / rot)
310-075	771-373	Chemikalienrohr, Länge: 6" = 153 mm, Ø außen 1,25"
320-218	773-136	Cajon Fitting, SS für FP 428

200-295	773-316	Lanzenrohr	
370-010	776-095	Silikonschlauch 15"	
380-145	776-922	Shield and Collar	
380-081	778-596	SST-Filter für CS-400-Serie, Filtersieb für Staubfalle	
200-190	550-004	HF-Oszillatortröhre 304 TL EIMAC	
310-110	550-119	Glasanschluß rechtwinkelig	
310-050	550-122	Verbrennungsrohr für Kohlenstoff	
520-035	550-123	Keramikeinsatz	
520-025	550-124	Keramikständer 2,50"	
520-035	550-165	Keramikeinsatz	
200-300	556-008	Induktionsspule	
330-021	589-699	Vitondichtung für Sauerstofflanze	
200-859	589-859	Thermistoren, Paar	
380-096	601-483	Druckerpapier 9 1/2" x 11", 600 Blatt	
380-057	601-484	Farbband für Drucker	
320-154	601-920	„O“-Ring	
310-912	604-112	Katalysatorrohr Quarz, Länge: 19" = 483 mm	
520-027	605-814	Adapter für Keramikständer 520-026 für CS-Geräte	
520-026	605-816	Keramikständer Si ₃ N ₄ für CS-Geräte-3 Adapter möglich	
200-072	760-072	28VDC Glühbirne	
200-270	760-138	Pinzette aus rostfreiem Stahl mit gerader Spitze	
380-030	760-193	Metallsieb	
330-030	760-316	Silikondichtung für Katalysatorrohr, flach	
310-125	760-317	Chemikalienrohr, Länge: 6,64" = 170 mm	
200-618	761-618	Molekularsiebfalle, WR-112	
521-330	772-402	Lanze für SC-32/132, RH 2/3	
200-271	761-929	Tiegelzange für Keramikiegel	
380-023	762-023	Knurled Nut Adapter	
310-060	762-056	Verbrennungsrohr CS-44/46, EC-12, IR-32	
320-055	762-057	„O“-Ring (Staubfalle)	
320-060	762-058	„O“-Ring (unterer Adapter)	
310-062	762-062	Sauerstofflanze IR-12/32, Länge: 90 mm	
320-075	762-357	„O“-Ring (oberer Adapter)	
380-031	763-261	Filterpapier, 100 Stück pro Packung, 0,510" Außendurchmesser	
540-035A	763-265	Glaswolle, 227 g	
550-010	763-266	Wolframgranulat (Laborcel 1) 2,5 kg <i>Zur Schnellanalyse von Kohlenstoff und Schwefel. Durch die gleichmäßige Körnung 0,5-2 mm wird ein Spritzen während der Verbrennung weitgehend vermieden.</i>	
380-000	764-078	1 g-Gewicht	
540-120	764-098	Zellulose Watte, 1 lb. = 454 g	
550-025	764-242	Zinntabletten-Zuschlag, klein à 0,2 g, 1 lb. = 454 g	
	550-030	761-739	Zinntabletten-Zuschlag, à 0,5 g, 1 lb = 454 g
200-280	764-640	Kondensator für Induktionsofen, 100 PF	
200-290	764-641	Kondensator für Induktionsofen, 200 PF	
200-395	763-295	Thermostat für Elektrode	
380-015	768-980	Balston Filter, Wirkungsgrad μ = 99,9%	
310-070	771-030	Glasrohr, 4" = 102 mm	
200-200	771-354	HF-Oszillatortröhre CS-144/244/344/46	
310-297	771-606	Quarzständer HF 10/20	
380-381	772-381	Reinigungsdraht für Lanze	
320-095	772-520	„O“-Ring für SC-32, CS-244/344 (Reagent Tube)	
320-100	772-738	„O“-Ring-Reduction Heater	
310-085	772-739	Chemikalienrohr 10,75" für Katalysator	
310-090	772-905	Verbrennungsrohr CS-125/144/244/344/444	
200-331	772-992	Ventilator 115 V für CS-144	
380-140	773-140	Innerer Metallfilter für Ofen 763er Serie	

		mit „O“-Ring 320-090 (773-320)
380-080	773-311	SST-Filter für CS-125, CS-144-244
350-095	773-314	Reinigungsbürste CS-144
350-030	773-561	Reinigungsbürste CS-114/244
310-225	773-579	Metalllöffel
380-090	775-306	Zweiter Filter für CS-125/144/243 mit „O“-Ring 320-095 (772-520)
200-129	776-129	Induktionsspule für CS-144-444
380-085	776-234	Filterpatrone Einsatz für CS-Geräte, 10 Micron
310-295	776-923/ 604-114	Quarzständer CS-144/444
310-297	776-931	Quarzständer HF 10/20
200-230	780-868	Drucker WR-112/CS-125
310-296	780-953	Quarzständer CS-125
521-013	781-273	Feuerfestplatte für Tiegel
380-086	782-880	Vakuumfilter für CS-444

Tungsten Carbide – Standard, 100 g per bottle

HRT-Nr.	Leco®-Nr.	Type	Bereich
		C (Total)	6,116
		C (Free)	0,02
		Ni	0,0011
		Co	0,0006
530-990	501-123	Fe	0,0053
		Nb	< 0,005
		Ta	< 0,005
		Ti	< 0,005
		S	< 0,001
		O	0,03

Carbon + Sulfur – Standards

Ring-Standards à 1 g, 1 lb. = 454 g per bottle

HRT-Nr.	Leco®-Nr.	% Carbon (Nom.)	% Sulfur (Nom.)
530-040	501-501	0,03 - 0,04	0,015 - 0,025
530-045	501-502	0,035 - 0,050	0,005 - 0,015
530-050	501-503	0,15 - 0,25	0,003 - 0,015
530-055	501-504	0,35 - 0,50	0,001 - 0,10
530-060	501-505	0,65 - 0,75	0,001 - 0,010
530-065	501-506	0,75 - 0,85	0,005 - 0,15

High Carbon + Sulfur Pin – Standards

à 1 g, 1 lb. = 454 g per bottle

HRT-Nr.	Leco®-Nr.	% Carbon (Nom.)	% Sulfur (Nom.)
530-115	501-674	0,015 - 0,025	0,001 - 0,010
530-117		0,02 - 0,06	0,15 - 0,26
530-120	501-675/6	0,050 - 0,100	0,015 - 0,030
530-122		0,080 - 0,120	0,010 - 0,030
530-125	501-677	0,150 - 0,250	0,015 - 0,030
530-130	501-678	0,37 - 0,50	0,005 - 0,015
530-131		0,004 - 0,008	0,001 - 0,005
530-132		0,65 - 0,75	0,010 - 0,020
530-134		0,03 - 0,07	0,025 - 0,035
530-135	501-679	0,75 - 0,95	0,015 - 0,035
530-136		0,9 - 1,1	0,005 - 0,015

High Carbon + Sulfur Pin - Standards

à ½ g, 500 g per bottle

HRT-Nr.	Leco®-Nr.	% Carbon (Nom.)	% Sulfur (Nom.)
530-137		2,00 - 3,00	0,05 - 0,10
530-138		0,04 - 0,08	0,15 - 0,25
530-139		0,01 - 0,05	0,25 - 0,35

Cast Iron - Standards, 150 g per bottle

HRT-Nr.	Leco®-Nr.	Type	% Carbon	% Sulfur
530-004		Cast	1,00	0,01
530-005	501-105	Cast	2,20	0,01
530-006		Cast	3,35	0,07
530-010		Malleable	2,70	0,01
530-015	501-024	Gray	3,40	0,03
530-020		Nodular	3,53	0,013
530-025	502-052	Nodular	3,83	0,013
530-030	501-961	Ductile	4,23	0,01
530-031		Nodular	3,70	0,01
530-032		Cast	3,40	0,10
530-035	501-673/ 502-231	Reinsteisen, 454 g	0,0007	0,00014

C + S + N₂-Chip – Standards, 150 g per bottle

Plain Carbon Steel

HRT-Nr.	Leco®-Nr.	Alloy	% Carbon	% Sulfur	% N
530-140	501-756	1005	0,071	0,013	0,0016
530-141		1050M	0,520	0,070	0,007
530-142		316L	0,019	0,028	0,062
530-145		1018	0,176	0,024	0,0087
530-150		1095	0,968	0,013	0,0078

Low Allow Steel

HRT-Nr.	Alloy	% Carbon	% Sulfur	% N
530-160	4340	0,389	0,013	0,0065
530-165	8620	0,203	0,021	0,0085
530-170	1144	0,467	0,286	0,0065
530-175	1117	0,180	0,112	0,0083

Stainless Steel

HRT-Nr.	Alloy	% Carbon	% Sulfur	% N
530-180	304	0,057	0,027	0,0517
530-185	316	0,055	0,029	0,0888
530-190	410	0,103	0,0005	0,0401
530-191*	316L	0,0194	0,0161	0,0499
530-192		0,0235	0,0031	0,1743

*powdered metal

Die genauen Konzentrationsangaben mit der Standardabweichung entnehmen Sie bitte den Aufschriften auf den jeweiligen Flaschen.

**Zubehör und Verbrauchsmaterialien für
S-144/SC-144, SC-444, SC-32/132/432, CR-12/CR-412**
Reagenzien, Katalysatoren und Zubehör

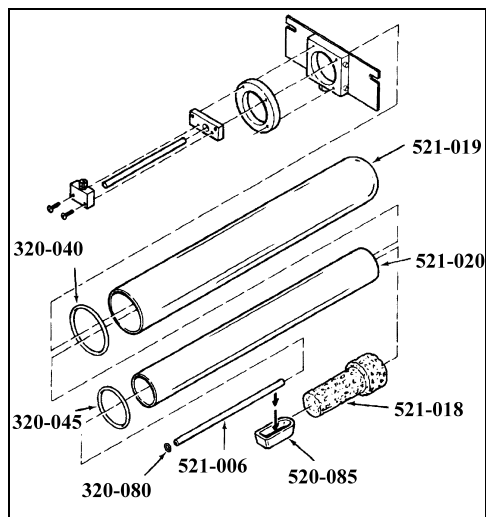

HRT-Nr.	Leco®-Nr.	Produktbeschreibung
380-120	175-573	Tear Off Blade
380-122	175-590	Pump Repair Kit
350-120	175-631	Motorbürste
521-011	501-062	Boat Puller für SC und CR-Geräte
550-045	501-078	Eisenpulver, 1 lb. = 454 g
		<i>Findet in erster Linie Verwendung bei der Analyse von Schwefel in Kohlenwasserstoffen, Kohle, Koks und Öl.</i>
540-035	501-081	Glaswolle, 1 lb. = 454 g
370-005	501-110	Silikonschlauch Durchmesser: 3/8", Länge: 19" = 50 cm
540-015	501-171	Anhydron (Original), 500 g
380-005	501-241	Silikonfett, 100 g
550-100	501-426	COM-AID, grob, 500 g
550-101	501-427	COM-AID, fein, 500 g
540-115	501-636	Vanadium-Pentoxid, 250 g
310-350	502-023	Einfülltrichter für Chemikalien
534-035	502-156	Fluorhibit, 1 lb. = 454 g
540-116	502-181	Wolfram Trioxid Pulver, 60 g
380-096	601-483	Druckerpapier 9½" x 11", 600 Blatt
380-057	601-484	Farbband für Drucker
521-015	606-318	Heizelemente, 3 Stück = 1 Satz
350-115	606-403	Reinigungsbürste
521-016	606-320	Klemmen für Heizelement 521-015 (SC-432)
521-017	606-601	Heizelemente, 4 Stück = 1 Satz (1 Stück HRT-Nr. 521-017A)
380-030	760-193	Metallsieb
200-271	761-929	Tiegelzange für Keramiktiegel
540-035A	763-265	Glaswolle, 227 g
550-010	763-266	Wolframgranulat (Laborcel 1) 2,5 kg
		<i>Zur Schnellanalyse von Kohlenstoff und Schwefel. Durch die gleichmäßige Körnung 0,5-2 mm wird ein Spritzen während der Verbrennung weitgehend vermieden. Thorium- und staubfrei.</i>
380-000	764-078	1 g Gewicht
380-015	768-980	Balston Filter, Wirkungsgrad $\mu = 99,9\%$
540-130	769-608	Halogenfalle, 200 g

540-130S	769-610	Halogenfalle, 225 g
380-050	770-764	Druckerpapier 50 g holzfrei, Breite: 88 mm, Länge: 50 m pro Rolle
380-055	770-778	Farbband (schwarz / rot)
521-009	772-508/ 783-173/ 776-962	Heizelement für SC-232/132/32, CR-12, CF-10 Geräte
521-010	774-460	Thermoelement für SC-132/32, CR-12
200-340	774-570	Pumpe für SC-32/CR-12
350-090	775-859	Reinigungsbürste aus Draht 
521-012	772-522/ 777-073	Thermoelement für SC-132/32, CR-12

Keramik- und Glasartikel

HRT-Nr.	Leco®-Nr.	Produktbeschreibung
520-116	789-116/ 774-174	Purge Tube
310-005	503-032	Glaslöffel zum Dosieren 
520-085	528-203	Schiffchen, Sillimantinit 22 x 14 x 58 mm, 50 Stück / Einheit
521-022	529-012	Schiffchen Stop Kit = 2 Stück für SC-132/32, CR-12 Serien
521-005	529-022	½ Schiffchen Stop für SC-232/132/32, CR-12 Serien
521-014	529-028	Filteranschlag „med flow“ porös für SC-132/32, CR-12 Serien
520-085	529-209	Schiffchen, Sillimantinit 22 x 14 x 58 mm, 50 Stück / Einheit
521-007	529-011	Liner für SC-232/132/32, CR-12 Serien
522-615	602-615	Keramikgehäuse für Ofen SC-432
522-616	606-602	Endkappe für Keramikgehäuse Ofen SC-432
521-018	606-308	Schiffchen Stop, abgestuft für SC/CS 400 Serien
521-019	606-309	Verbrennungsrohr, außen SC-432, CR-412, CNS-2000
521-020	606-313	Verbrennungsrohr, innen SC-432, CR-412, CNS-2000
310-327	606-327	Trockenrohr SC-432, CR-412, Länge: 7" = 178 mm
521-024	606-444	2-Stufen-Schiffchen für SC / CS Serien
521-086	616-086	Boat Stop abgestuft S/SC-144
521-070	616-070	Inneres Verbrennungsrohr S/SC-144
521-089	616-089	Äusseres Verbrennungsrohr S/SC-144
310-065	767-541	Chemikalienrohr, Länge: 180 mm = 7"
521-006	772-402	Lanzenrohr komplett für SC-232/132/32, CR-12 Serien
521-006H	772-403	Lanzenrohr ohne Metallteile für SC-232/132/32, CR-12 Serien
310-446	772-446	Glass Viewing Shield, SC-32/132
330-055	773-931	Teflon Disconnect
521-000	773-932	Verbrennungssammelrohr für SC-232/132/32, CR-12 Serien
<i>Wir reparieren auch Ihre gebrauchten Rohre!</i>		
310-235	777-066	Quarzliner SC-32/132
310-928	782-004	Pyrex Delivery Tube
310-280	782-010	Verbrennungsrohr SC-132 aus Quarz
521-013	781-273	Feuerfestplatte für Tiegel

521-014 782-079 Filteranschlag „med flow“, porös
für SC-132/32, CR-12 Serien

„O“-Ringe und Dichtungen

HRT-Nr.	Leco®-Nr.	Produktbeschreibung
320-040	606-310	„O“-Ring für äußeres Verbrennungsrohr SC-432
320-045	606-312	„O“-Ring für inneres Verbrennungsrohr SC-432
320-080	606-333	„O“-Ring für Lanzenrohr SC-432
320-025	760-229	„O“-Ring
320-095	772-520	„O“-Ring für SC-32, CS-244/344 (Reagent Tube)
320-090	773-320	„O“-Ring

Organische Standardproben

HRT-Nr.	Leco®-Nr.	Produktbeschreibung		
530-485	501-005	Standard, Kohle	1,00 % S	50 g
530-505	501-020	Standard, Kohle	3,00 % S	50 g
534-015	501-034	Graphit-Standard	99,999 % C	50 g
530-468	501-001	Standard, Kohle	0,30 % S	50 g
530-470	501-001	Standard, Kohle	0,50 % S	50 g
530-990	501-123	Standard, Wolfram Carbide		100 g
531-136	501-547	Schmieröl Matrix	1,00 %	118 ml
534-030	502-085	Zink Sulfid	32 % S	50 g
530-455	767-759	Standard, Koks	0,88 % S	50 g

Ultimate and Mineral Analysis Standards

the „Ultimates“, 50 g per bottle

The following ASTM procedures were employed in the analysis of all samples.

Preparation	ASTM D 2013	Ash Analysis	ASTM D 3682
Carbon Hydrogen	ASTM D 3178	Chlorine	ASTM D 2361
Volatile Matter	ASTM D 3175	Fuxibilities	ASTM D 1857
Sulfur	ASTM D 3177	BTU	ASTM D 2015
Nitrogen	ASTM D 3179	Sulfur Forms	ASTM D 2492
Ash	ASTM D 3174		

	Coke							
	i30-645	i30-650	30-656	i30-660	i30-665	i30-675	i30-685	30-695
% Ash	11,36	9,33	7,14	6,47	7,57	10,76	8,23	13,06
› Volatile matter	2,02	1,76	45,15	37,14	35,62	6,31	39,05	39,06
% Fixed Carbon	86,62	88,91	47,71	56,39	56,81	82,93	52,72	47,44
TU	12,236	12,211	1,738	13,513	13,413	11,693	13,522	-
% Sulfur	0,71	0,85	0,50	0,66	0,94	0,63	3,58	5,82
› Carbon	88,16	88,10	68,71	77,16	76,17	83,44	70,87	67,61
% Hydrogen	0,06	0,25	4,75	4,89	4,83	2,11	5,05	4,82
› Nitrogen	1,17	1,38	0,92	1,45	1,46	0,92	1,58	1,39
% Chlorine	0,03	0,00	0,03	0,03	0,34	0,03	0,00	0,00
› Ash	11,36	9,33	7,14	6,47	7,57	10,76	8,23	0,00
% Sulfur	0,71	0,85	0,50	0,66	0,94	0,63	3,58	5,82
› Pyritic	0,10	0,01	0,08	0,05	0,37	0,06	0,83	3,42
% Sulfate	0,01	0,00	0,00	0,00	0,00	0,00	0,04	0,91
› Organic	0,60	0,84	0,42	0,61	0,57	0,57	2,71	1,49
% Total	0,71	0,85	0,50	0,66	0,94	0,63	3,58	5,82

½ Phosphorus Pentoxide	0,38	0,36	0,98	0,90	0,16	0,68	0,11	0,26
% Silica	45,94	46,12	32,51	62,70	50,35	51,24	33,71	29,12
½ Ferric Ixide	21,98	18,98	4,90	2,27	9,85	4,78	46,35	45,87
% Alumina	21,98	25,80	16,93	28,21	29,73	32,06	14,40	14,67
½ Titania	1,10	1,22	1,32	1,48	1,71	2,09	0,73	0,51
% Sulfur Trioxide	1,61	1,49	13,99	0,46	2,52	1,77	0,53	2,82
½ Potassium Oxide	2,12	1,49	0,33	1,41	1,88	2,00	1,43	1,05
	i30-645	i30-650	30-656	i30-660	i30-665	i30-675	i30-685	30-695
% Sodium Oxide	0,95	0,52	1,02	0,28	0,67	0,84	0,17	0,54
½ Calcium Ixide	2,59	2,74	21,92	0,96	2,13	2,17	0,54	4,50
%Magnesium Oxide	1,00	0,80	4,53	0,38	0,73	1,04	0,53	0,54
½ Strontium Ixide	0,75	0,12	0,30	0,30	0,16	0,19	0,01	0,01
% Barium Oxide	0,92	0,18	0,53	0,06	0,11	0,25	0,00	0,09
½Maganese Ixide	0,00	0,18	0,06	0,00	0,00	0,00	0,29	0,02
Undetermined	-	0,00	0,68	0,59	0,00	0,94	1,20	-
Initial Deformation Reducing	2035	2172	2140	2700	2696	2700	1971	1975
Initial Deformation Oxidising	2385	2571	2183	2700	2700	2700	2570	2577
Softening – Reducing (H = ½ W)	2195	2407	2165	2700	2700	2700	1975	2005
Softening – Reducing (H = ½ W)	2339	2435	2169	2700	2700	2700	1978	2015
Softening – Oxidising (H = ½ W)	2536	2647	2191	2700	2700	2700	2601	2655
Fluid - Reducing	2390	2541	2175	2700	2700	2700	2156	2218
Fluid – Oxidising	2583	2700	2196	2700	2700	2700	2630	2670

H = Cone Height / W = Cone Width

Die genauen Zertifikate sind den Standardproben beigelegt.

Organic Standards Coal, Cokes and Oil Standards

Prox Coal and Cokes Standards,

50 g per bottle

Coal Standards – minus 60 mesh. Results reported on a dried basis

IRT-Nr.	eco®-Nr	% Sulfur	% Ash	% Volatile Matter	Fixed Carbon	BTU
530-389		0,25	5,23	41,62	53,15	12,500
30-390	01-428	0,50	7,14	45,15	47,71	11,755
530-400	501-429	0,96	9,72	36,17	54,11	13,335
30-405		1,50	13,61	32,03	54,36	11,861
530-415	501-431	2,05	10,75	36,93	52,32	12,585
30-420		2,49	12,03	36,11	51,86	12,816
530-425	501-432	3,09	11,57	35,60	52,83	13,124
30-430		3,33	12,16	38,20	49,63	12,588
530-435	501-433	4,73	12,49	34,55	52,96	11,806
30-440		5,50	17,09	37,89	45,02	11,602
530-441		6,48	18,51	36,85	44,64	11,140
30-459		0,47	7,52	0,71	91,77	12,216
530-460		0,72	9,26	2,02	88,72	12,573
30-465		0,89	9,22	1,48	87,82	12,236

IRT-Nr.	Beschreibung	% Sulfur	% Ash	% Volatile Matter	Fixed Carbon	BTU
530-410	Lignite	1,25	12,52	44,41	43,07	10,020

Coal and Coke Standards, Sulfur only

50 g per bottle

Coal Standards – minus 60 mesh. Results reported on a dried basis.

Coal - Standards

HRT-Nr.	Leco®-Nr.	% Sulfur
530-468	501-001	0,30 % S Range
530-470		0,50 % S Range
530-475		0,70 % S Range
530-480		0,85 % S Range
530-485	501-005	1,00 % S Range
530-490	501-014	1,50 % S Range
530-495	767-757	2,00 % S Range
530-500	767-758	2,50 % S Range
530-505	501-020	3,00 % S Range
530-510	501-022	3,50 % S Range
530-515	501-130	4,50 % S Range
530-520	501-184	5,00 – 5,50 % S Range
530-525	501-964	5,75 – 6,00 % S Range
530-526		1,25 % S Range, Lignite

Coal - Standards

HRT-Nr.	Leco®-Nr.	Produktbeschreibung
530-450		0,71 % S Range
530-455	767-759	0,90 % S Range
530-456		0,45 % S Range

Alle Flaschen, die Kohle-Standards und Koks-Standards enthalten, sind garantiert luftdicht abgeschlossen. Die Proben wurden in mehreren Laboratorien analysiert.

Petroleum Cokes, 50 g per bottle

HRT-Nr.	Produktbeschreibung	% Sulfur
530-704	Calcined Pet Coke	0,45 %
530-705	Green Pet Coke	0,40 %
530-710	Green Pet Coke	0,90 %
530-715	Green Pet Coke	1,63 %
530-720	Green Pet Coke	2,01 %
530-725	Green Pet Coke	2,35 %
530-735	Calcined Pet Coke	1,85 %
530-741	Green Pet Coke	2,85 %
530-742	Green Pet Coke	5,16 %

Petroleum Cokes, 60 mesh, 50 g per bottle

	530-760	530-745	530-755	530-748	530-756
	Calcined	Green	Green	Calcined	Green
S	1,85	0,46	4,54	2,75	6,23
Ash	0,50	0,16	0,20	0,33	0,81
VOL. MAT	0,45	5,69	13,13	0,51	5,97
C	96,28	93,59	89,02	-	87,63
H	0,20	3,10	3,83	-	1,19
N	1,17	0,19	1,32	-	1,78
Ni	0,0145	0,0039	0,0192	0,0122	0,0260
Fe	0,1865	0,0157	0,0101	0,0332	0,0623
V	0,0187	0,0021	0,0473	0,0310	0,1214
Ca	0,0169	0,0040	0,0045	0,0120	0,0040
Si	0,0255	0,0437	0,0147	0,0315	0,0856

Coal – Standards

	1632b	1633b	1635b	2689	2690	2691
	Coal Bitu- minous	Coal Fly Ash	Coal Subbitu- minous	Coal Fly Ash	Coal Fly Ash	Coal Fly Ash

Type	50 g	75 g	75 g	3x10g	ix10g	3x10g
Aluminium	0,855*	15,05*	(0,32*)	12,94*	12,35*	9,81*
Antimony	(0,24)	(6)	(0,14)	(9)	(6)	(3)
Arsenic	3,72	136,2	0,42	(200)	(26)	(30)
Barium	67,5	709	-	(800)	5800	(5900)
Beryllium	-	-	-	(21)	(8)	(8)
Bromine	(17)	(2,9)	-	-	-	-
Cadmium	0,0573	0,784	0,03	(3)	(0,7)	(0,9)
Calcium	0,204*	1,51*	-	2,18*	5,71*	18,45*
Carbon	78,11*	-	-	-	-	-
Cerium	(9)	(190)	(3,6)	-	-	-
Cesium	(0,44)	(11)	-	(11)	(8)	(1)
Chlorine	(1260)	-	-	-	-	-
Chromium	(11)	198,2	2,5	(170)	(67)	(68)
Cobalt	2,29	(50)	(0,65)	(48)	(19)	(26)
Copper	6,28	112,8	3,6	-	-	-
Dysposium	-	(17)	-	-	-	-
Europium	(0,17)	(4,1)	(0,06)	(3)	(2)	(2)
Gadolinium	-	(13)	-	-	-	-
Gallium	-	-	(1,05)	-	-	-
Hafnium	(0,43)	(6,8)	(0,29)	(7)	(8)	(10)
Holmium	-	(3,5)	-	-	-	-
Hydrogen	5,07*	-	-	-	-	-
Iron (Total)	0,759*	7,78*	0,239*	9,32*	3,57*	4,42*
Lanthanum	(5,1)	(94)	-	-	-	-
Lead	3,67	68,2	1,9	(52)	(39)	(29)
Lithium	(10)	-	-	-	-	-
Lutetium	-	(1,2)	-	-	-	-
Magnesium	0,0383*	0,482*	-	0,61*	1,53*	3,12*
Manganese	12,4	131,8	21,4	(300)	(300)	(200)
Mercury	-	0,141	-	(<0,0003)	(<0,003)	(<0,003)
Molybdenum	(0,9)	-	-	-	-	-
Neodymium	-	120,6	-	-	-	-
Nickel	6,10	10,26	1,74	(122)	46	(53)
Nitrogen	1,56*	-	-	-	-	-
Phosphorus	-	(2300)	-	0,10*	0,52*	0,51*
Potassium	0,0748*	1,95*	-	2,20*	1,04*	0,34*
Rubidium	5,50	(140)	-	-	-	-
Samarium	(0,87)	(20)	-	-	-	-
Scandium	(1,9)	(41)	(0,63)	(32)	(17)	(24)
Selenium	1,29	10,26	0,9	(7)	(0,8)	(17)
Silicon	(1,4*)	23,02*	-	24,06*	25,85*	16,83*
Sodium	0,0515*	0,201	(0,24*)	0,25*	0,24*	1,09*
Strontium	(102)	1041	-	(700)	2000	(2700)
Sulfur	1,89*	0,2075*	0,33*	-	0,15	0,83
Tantalum	-	(1,8)	-	-	-	-
Terbium	-	(2,6)	-	-	-	-
Thallium	-	(5,9)	-	-	-	-
Thorium	1,342	25,7	0,62	(25)	(25)	
Thulium	-	2,1	-	-	-	-
	1632b	1633b	1635b	2689	2690	2691
	Coal Bitu- minous	Coal Fly Ash	Coal Subbitu- minous	Coal Fly Ash	Coal Fly Ash	Coal Fly Ash

Type	50 g	75 g	75 g	ix10 g	ix10g	3x10g
Titanium	0,0454*	0,791*	(0,02*)	0,75*	0,52*	0,90*
Tungsten	(0,48)	(5,6)	-	-	-	-
Uranium	0,436	8,79	0,24	-	-	-
Vanadium	(14)	295,7	5,2	-	-	-
Ytterbium	-	(7,6)	-	-	-	-
Zinc	11,89	(210)	4,7	(240)	(120)	(120)